

DeArmond™

TONE BOSS

各部名称と詳細

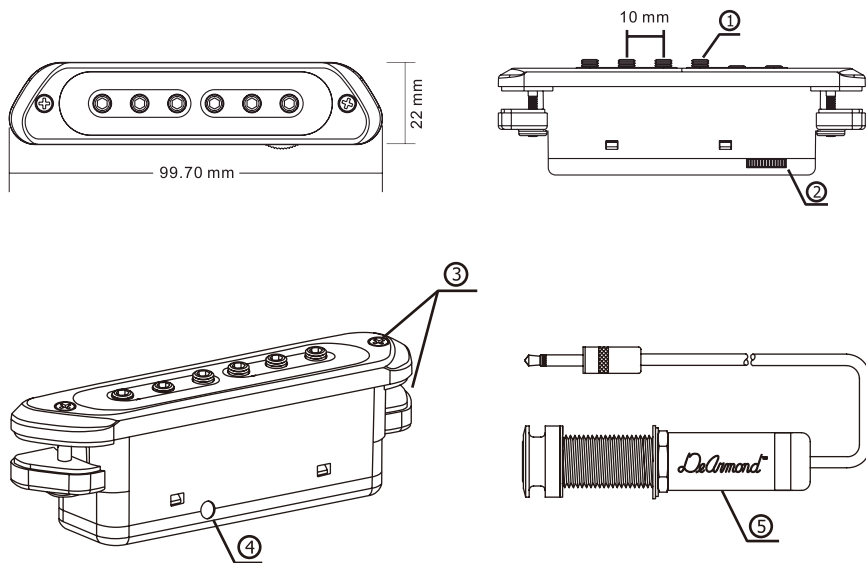

- ① アジャスタブルポールピース… 弦と本機とのクリアランスを調節することで各弦のボリュームバランスを調節出来ます。音量の小さい弦の音量を上げるには付属の2.5mmレンチを使用し、ポールピースを反時計回り(緩める方向)に回します。音量の大きい弦の音量を下げるには付属の2.5mmレンチを使用し、ポールピースを時計回り(締める方向)に回します。
- ② ボリュームコントロール… 本機全体の音量を調節します。
- ③ サウンドホールクランプ… クランプ間にコルクが接着されておりますので、ギター本体を傷つけることなく、取り付けが可能です。
- ④ アウトプットジャック… 2.5mmミニミニモノラルフォン出力端子です。
- ⑤ エンドピンジャック… エンドピンジャックタイプの1/4"モノラル標準フォンアウトプットジャックです。

DeArmond™

エンドピンジャック取り付け方法

まず、下図を参考にサイドに付属の貼り付けフックを使用し記線を行って下さい。

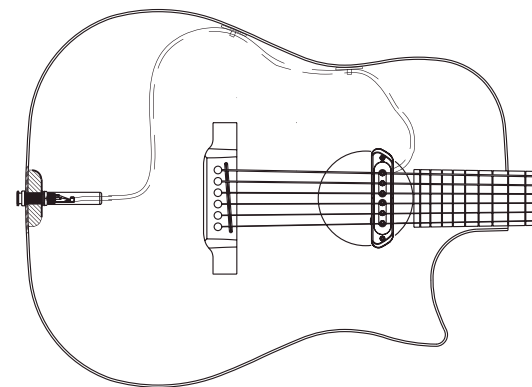

- ① ストラップピンを取り外します。
- ② 直径12mmの穴を開けます。
※ドリルビットは木工専用は避け、左図のような木工/樹脂兼用ドリルビットをご使用下さい。また、加工時におきた、キズ、割れ等の破損に関しましては当社では責任を負いかねます。
- ③ エンドピン、ナット、一番上のワッシャーを外します。(ジャックにはナット、ワッシャー、緩み止めワッシャーが残ります)
- ④ 計測した深さに合わせてナットとワッシャーを調節します。
- ⑤ ③で取り外したワッシャー、ナット、エンドピンを取り付けます。
- ⑥ 下図の様に正常に取り付けられていることを確認してください。

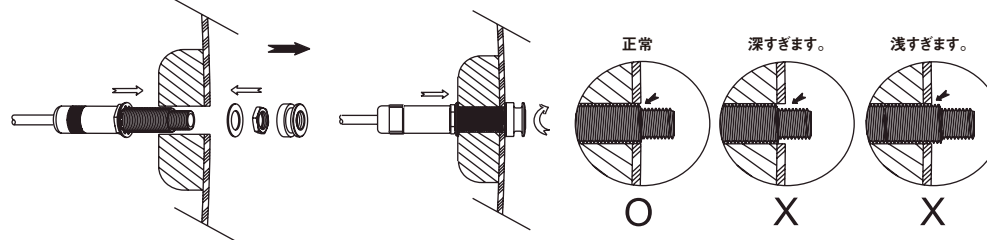

DeArmond™

DeArmond™

ONE BOSS



警告

以下の記載事項に反して誤った取扱いをすると、人体に重大な影響（死亡、重傷等）が発生する可能性がございます。誤った取扱いは、火災・感電の原因となりますので、くれぐれも行わないで下さい。

- ・分解やお客様自身での修理を行わないでください。
- ・落下などの強い衝撃や振動を与えないでください。
- ・湿気の多い場所に保管したり、濡れた手で触らないでください。
- ・暖房器具の近くや、直射日光の当たる場所、高温多湿の場所での保管、放置をしないでください。
- ・ホコリや塵の多い場所での保管、放置をしないでください。

お手入れについて

- ・シンナーやアルコール等の薬剤を使用しないでください。
- ・乾いた布やクロスで定期的に拭き上げてください。

取り付けについて

- ・スチール弦のギター専用設計です。ガットやナイロン弦ではご使用頂けません。
 - ・エンドピンジャックの取り付けは専門の知識・技術・環境が必要となります。
- 取り付けの条件が揃わない場合はギターリペアショップに依頼して下さい。
- また取り付け時におきた、キズ、割れ等のミス（破損）に関しましては当社では責任を負いかねます。

DeArmond™

ONE BOSS

Acoustic Soundhole Pickup