



この度は Quitto アコースティックギターピックアップ「GGP-01」をお買い求めいただき、誠にありがとうございます。ご使用、設置まえに本紙をよくお読みください。また、本紙は再発行いたしませんので大切に保管してください。

警告

以下の記載事項に反して誤った取扱いをすると、人体に重大な影響（死亡、重傷等）が発生する可能性があります。誤った取扱いは、火災・感電の原因となりますので、くれぐれも行わないで下さい。

- ・分解やお客様自身での修理を行わないでください。
- ・落下などの強い衝撃や振動を与えないでください。
- ・湿気の多い場所に保管したり、濡れた手で触らないでください。
- ・暖房器具の近くや、直射日光の当たる場所、高温多湿の場所での保管、放置をしないでください。
- ・ホコリや塵の多い場所での保管、放置をしないでください。

お手入れについて

- ・シンナーやアルコール等の薬剤を使用しないでください。
- ・乾いた布やクロスで定期的に拭き上げてください。

取り付けについて

- ・ピックアップの取り付けは専門の知識・技術・環境が必要となります。取り付けの条件が揃わない場合はギターリペアショップに依頼して下さい。また取り付け時におきた、キズ、割れ等のミス（破損）に関しましては当社では責任を負いかねます。

セット内容

コントロール&マイクユニット×1

エンドピンジャック×1

ピエゾピックアップ素子×1

ワイヤークリップ×1

テスト用CR2032バッテリー×4

万一不足等ございましたら、大変お手数ですがご購入の店舗さまへご依頼ください。速やかに不足分を手配いたします。

コントロールと接続

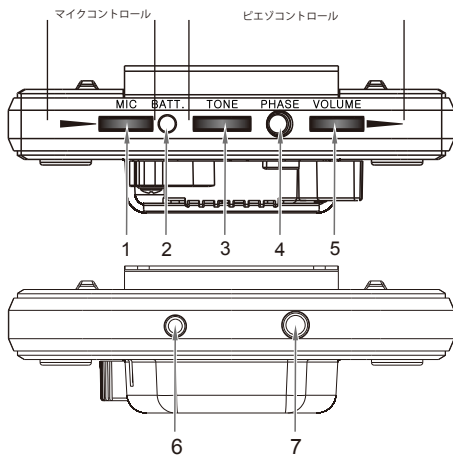

1. マイクボリュームコントロール
マイクのボリュームを調節します。
2. バッテリーインジケータ
本LEDが点灯した際はバッテリー交換時期です。
3. ピエゾトーンコントロール
ピエゾピックアップの音色を調節します。
4. フェイズスイッチ
ハウリング発生時に位相を反転させハウリング対策を行います。
5. ピエゾボリューム
ピエゾピックアップの音量を調節します。
6. ピエゾピックアップ入力端子
7. エンドピンジャック出力端子

2. エンドピンジャックをギターの底面に固定し、入力端子(3.5mmプラグ)をコントロール&マイクユニットのエンドピンジャック出力端子に差し込みます。
3. ピエゾピックアップを取り付け、ピエゾピックアップのプラグをエゾピックアップ入力端子に接続します。
4. エンドピンジャックにシールドケーブルを差し込むと本機の電源がONになります。電池残量節約のために演奏時以外はエンドピンジャックからシールドケーブルを抜いてください。

取り付け手順

1. 下図のようにギターのサウンドホールの縁にコントロール&マイクユニットをバックルで固定します。

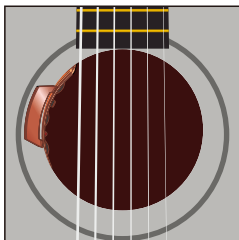

セットアップ例

